

LINHA PROMOVER

Linha com um soldador de 2 cabeçotes e um limpador de cantos CNC para uma produção estimada de 120 molduras/8 horas

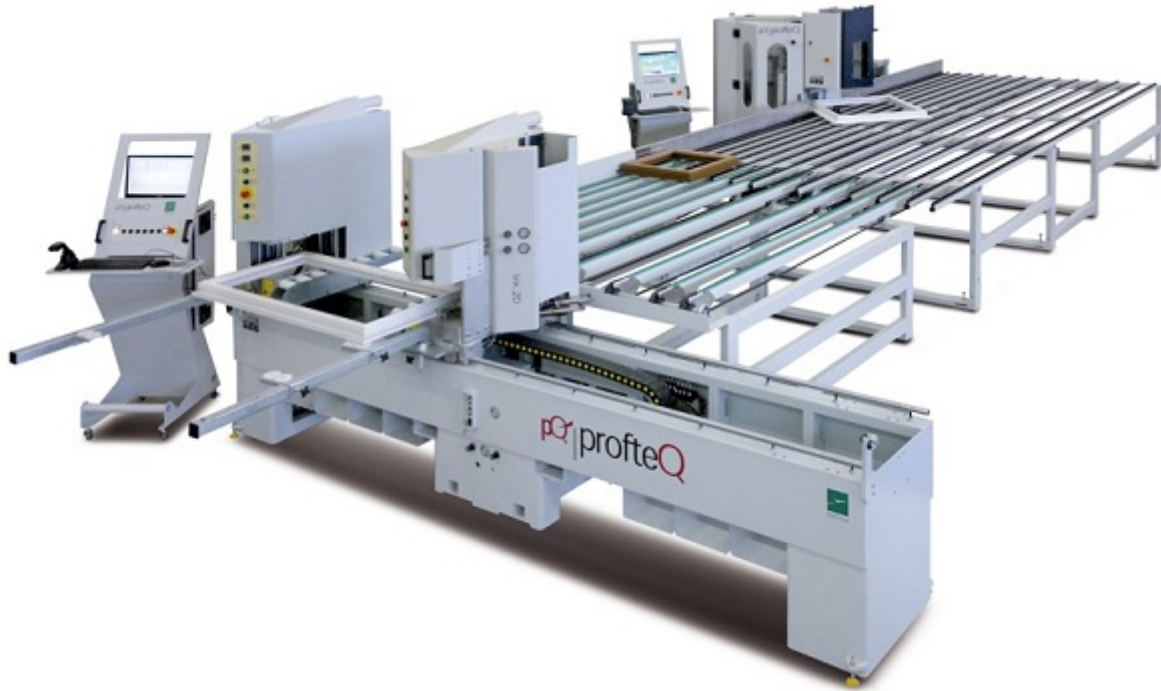

CE

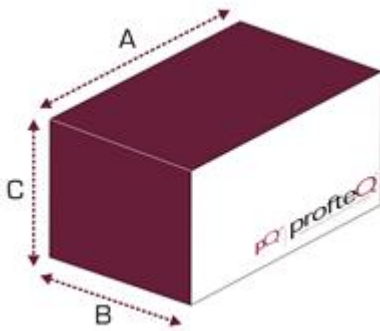

A (mm)	B (mm)	C (mm)	Kg
4521	10.498	2165	3130

Especificações técnicas:

- Estação automática que conecta um soldador de cabeçote duplo a um limpador de cantos FRT5/Cornerlab20 equipada com uma mesa giratória de peça de trabalho TG6
- Requer apenas um operador para as operações de soldagem e limpeza
- Possibilidade de aquisição de dados de produção com interface do software de gestão do cliente.

Layout

Linha Promover

Link9045	Máquina de solda de 2 cabeçotes
Promover	estação de resfriamento e transporte
Cornerlab 20	Limpador de cantos CNC com 2 eixos
KIT72TG6	Conexão para TG6
KIT72CD	Software de gerenciamento
KIT30CS	Painel de PC
TG6	Estação automática de torneamento

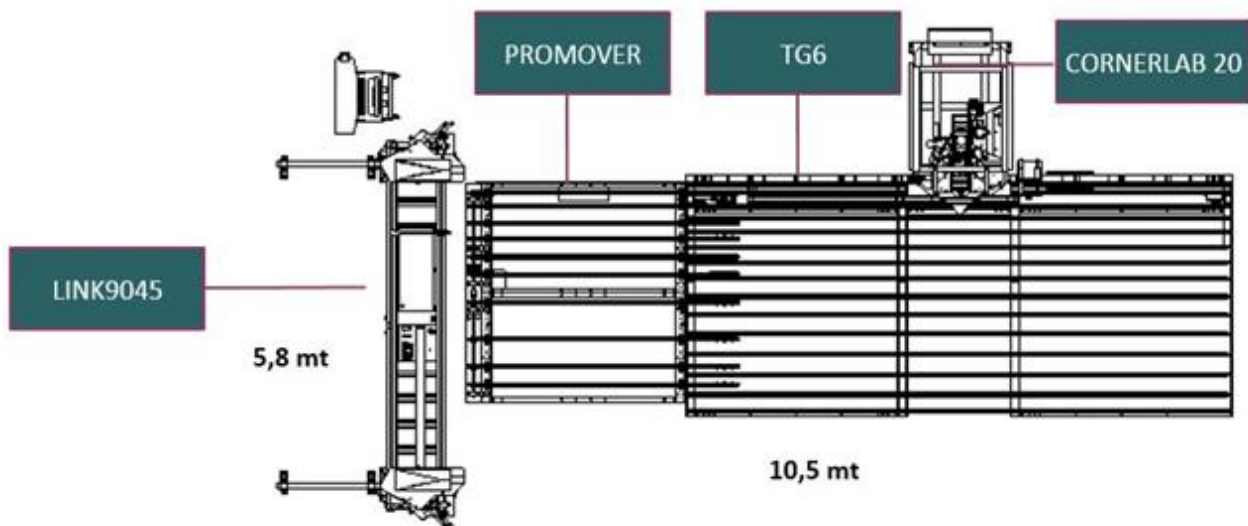

Outras composições:

LINK 45	Máquina de solda de 2 cabeçotes
FRT5	Limpador de cantos CNC com 2 eixos
KIT17TG6	Conexão para TG6 com FRT5
KIT17CD	Software de gerenciamento

